

Гарантийные обязательства.

Завод-изготовитель гарантирует безотказную работу самовара в течение трёх лет со дня продажи через розничную торговую сеть при условии соблюдения требований, изложенных в настоящем руководстве.

В течение гарантийного срока обнаруженные производственные дефекты устраняются бесплатно при предъявлении свидетельства о приемке и продаже самовара. Все расходы на транспортировку дефектного самовара в гарантийную мастерскую оплачиваются покупателем.

В гарантийный ремонт не принимаются самовары, в руководстве по эксплуатации которых не проставлен штамп и дата продажи магазином, а также самовары с механическими повреждениями или другими дефектами, возникшими по вине покупателя из-за небрежного обращения, хранения и перевозках.

Свидетельство о приемке и продаже.

Обозначение самовара _____

Продан _____

Дата продажи _____

По вопросам приобретения продукции и гарантийному обслуживанию обращайтесь:

- Москва, ул. Дубининская д.70 (495) 744-10-41
- Санкт-Петербург, ул. Гороховая д.69 (812) 313-24-50

E-mail: info@samovary.ru www.samovary.ru

**ФГУП Машиностроительный завод «Штамп»
им. Б.Л. Ванникова, 300014, г.Тула, Веневское
ш., д.4**



Самовары жаровые

**Паспорт изделия
Руководство по эксплуатации**

Общие указания.

При покупке самовара проверьте его комплектность в соответствии с настоящим руководством. Для исключения подтекания воды через кран запрещается производить замену пробки крана, т.к. пробка крана притирается индивидуально со своим краном.

Покупая самовар, требуйте простановки штампа магазина и даты продажи.

Самовар предназначен для кипячения воды.

Нагрев воды в самоваре осуществляется за счет тепла, получаемого при сгорании древесного топлива в трубе.

Технические данные.

Самовары жаровые имеют традиционную русскую форму и выпускаются трех типов: цилиндрический, конический и шар различных исполнений : гладкий, фигурный и др. вместимостью от 4,5 литра до 8 литров.

Комплектность:

Самовар, конфорка, заглушка, крышка, ручка, винт, пробка крана, руководство по эксплуатации, ящик картонный.

Требования безопасности.

1. Самовар нагревайте только в помещениях, имеющих вытяжные устройства.
2. Не нагревайте самовар без воды.
3. Не устанавливайте самовар во время сгорания в нем топлива вблизи легкосгораемых предметов и не оставляйте его без присмотра.
4. Нельзя устанавливать самовар на стол с горячим в трубе топливом.
5. Нельзя использовать в качестве топлива керосин.
6. Нельзя оставлять самовар с тлеющими углями без воды.

Подготовка и порядок работы.

1. При необходимости удалите с наружной поверхности самовара смазку, промойте его горячей водой, и протрите мягкой тканью.
2. Произведите сборку крышки и заглушки с ручками с помощью винтов.
3. Тщательно протрите гнездо в кране и пробку крана, не допуская попадания посторонних частиц на их поверхность.
4. Смажьте пробку крана и гнездо крана тонким слоем пищевого растительного масла или топленого животного жира. Установите пробку в гнездо крана. При этом рекомендуется произвести несколько вращательных движений пробки в кране для плотного прилегания сопрягаемых поверхностей.
5. Наполните самовар водой. **УРОВЕНЬ ВОДЫ ВСЕГДА ДОЛЖЕН БЫТЬ $\frac{3}{4}$ ЕМКОСТИ САМОВАРА!!!!**
6. Наденьте крышку и конфорку.
7. Подожгите приготовленные лучины и опустите их в трубу
8. На трубу самовара наденьте вытяжную трубу, соединив ее с вытяжным устройством.
9. Убедившись в том, что лучины разгорелись, добавляйте в трубу нужное количество древесного топлива.
10. Закипевшую воду слейте через кран, не употребляя ее в пищу. Помойте внутреннюю поверхность самовара. После этого самовар готов к эксплуатации.
11. Для регулирования интенсивности кипения воды при несгоревшем полностью топливе пользуйтесь заглушкой: при плотно надетой заглушке

кипение прекращается, при зазоре между заглушкой и трубой вода продолжает кипеть.

12. Для обеспечения хорошей тяги воздуха через решетку перед нагреванием освобождайте самовар от золы и несгоревшего топлива вытряхиванием, перевернув самовар трубой вниз.

13. НИКОГДА НЕ ТУШИТЕ САМОВАР ВОДОЙ!

Техническое обслуживание и правила хранения.

Содержите самовар в чистоте, регулярно протирайте наружную поверхность до блеска чистой мягкой тканью с использованием специальных паст, предназначенных для чистки никелированных поверхностей.

Удаляйте своевременно накипь с внутренней поверхности самовара. При этом не применяйте наждачных полотен и металлических предметов, чтобы не повредить покрытие.

Эксплуатируйте самовары при температуре окружающей среды от 1С до 40С.

Перед установкой самовара на хранение протрите его внутренние и наружные поверхности сухой тканью и смажьте пробку крана растительным маслом или животным жиром.

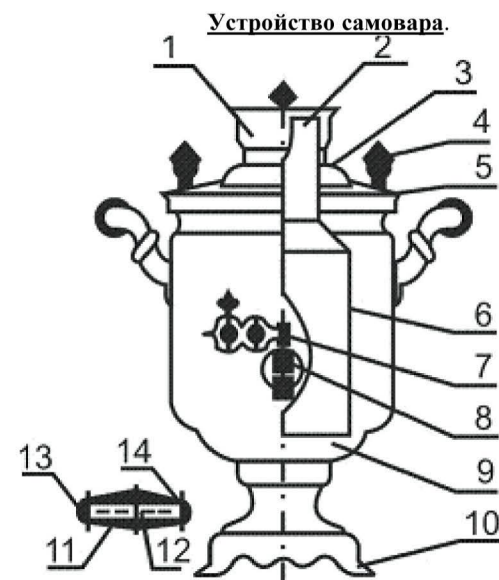

- 1-конфорка, 2-заглушка, 3-крышка, 4-ручка, 5-винт, 6-труба, 7-пробка крана, 8-кран, 9-решетка, 10-поддон, 11-валик, 12-шпилька, 13-гайка глухая, 14-кронштейн